



TREUIL DE HALAGE

GL 75 - GL 100

Treuil de halage simple et compact d'une force de traction de 7,5 ou 10 tonnes.

Entraînement par moteur hydraulique asservi par un distributeur double effet du tracteur.

S'intègre facilement grâce à son faible encombrement.

S'installe sur porte-outils, véhicules industriels, porteurs, abatteuses.

Options :

- Adaptation spéciale.
- Boîte à rouleaux de guidage de câble.
- Valve hydraulique d'équilibrage.

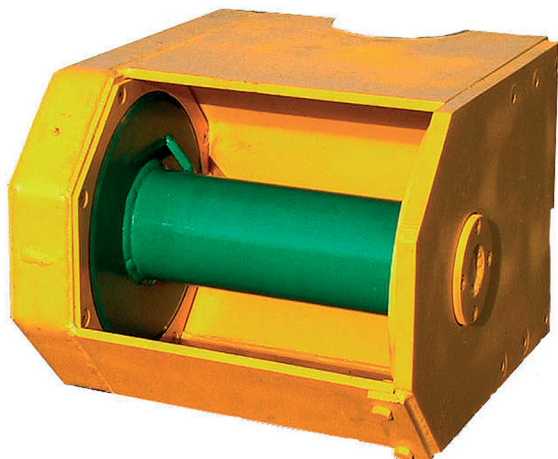

Caractéristiques techniques

	GL 75	GL 100
Effort de traction au fût :	7 000 daN	10 000 daN
Pression d'utilisation :	180 bars	180 à 200 bars
Débit :	60 à 120 l / min	60 à 120 l / min
Poids :	170 kg	170 kg
Longueur de câble :	75 m en Ø 14	75 m en Ø 14

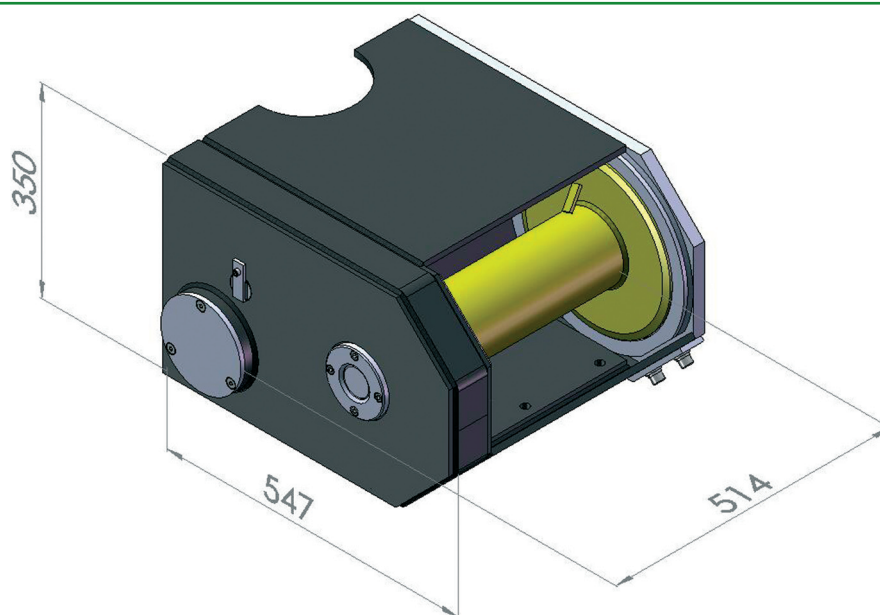

CMC

Constructions Mécaniques de Chamant

Rue Chantefontaine • BARBERY (60810) • Oise - France

Boîte Postale 30054 • 60303 SENLIS

Tél +33 (0)3 44 53 85 85 • Fax +33 (0)3 44 53 64 91

www.cmcbarbery.fr • cmc@cmcbarbery.fr

Revendeur

0806-10