



TREUIL DE HALAGE DÉBRAYABLE

GL 75 D - GL 100 D

Treuil de halage simple et compact d'une force de traction de 7,5 ou 10 tonnes.

Entraînement par moteur hydraulique asservi par un distributeur double effet du tracteur.

S'intègre facilement grâce à son faible encombrement.

S'installe sur porte-outils, véhicules industriels, porteurs, abatteuses.

Options :

- Adaptation spéciale.
- Boîte à rouleaux de guidage de câble.
- Valve hydraulique d'équilibrage.



Caractéristiques techniques



	GL 75 D	GL 100 D
Effort de traction au fût :	7000 daN	10 000 daN
Pression d'utilisation :	180 à 200 bars	180 à 200 bars
Débit :	90 à 120 l / min	90 à 120 l / min
Poids :	230 kg	230 kg
Longueur de câble :	100 m en \varnothing 14	100 m en \varnothing 14

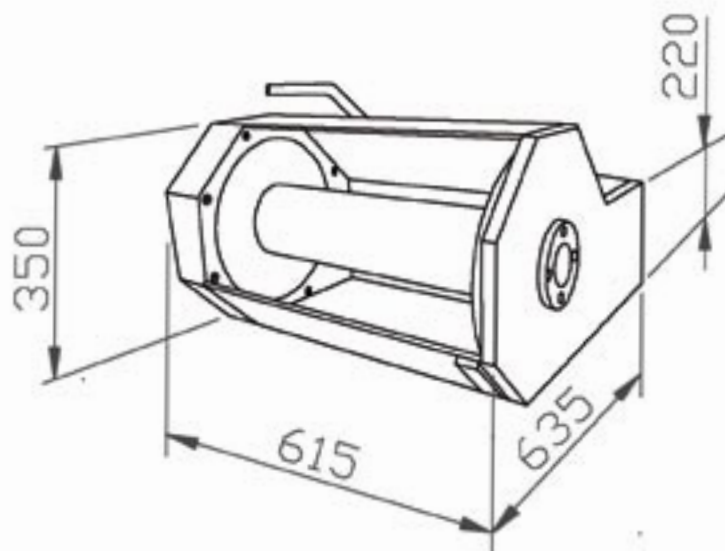

CMC

Constructions Mécaniques de Chamant

Rue Chantefontaine • BARBERY (60810) • Oise - France

Boîte Postale 30054 • 60303 SENLIS

Tél +33 (0)3 44 53 85 85 • Fax +33 (0)3 44 53 64 91

www.cmcbarbery.fr • cmc@cmcbarbery.fr

Revendeur

0806-10